

1

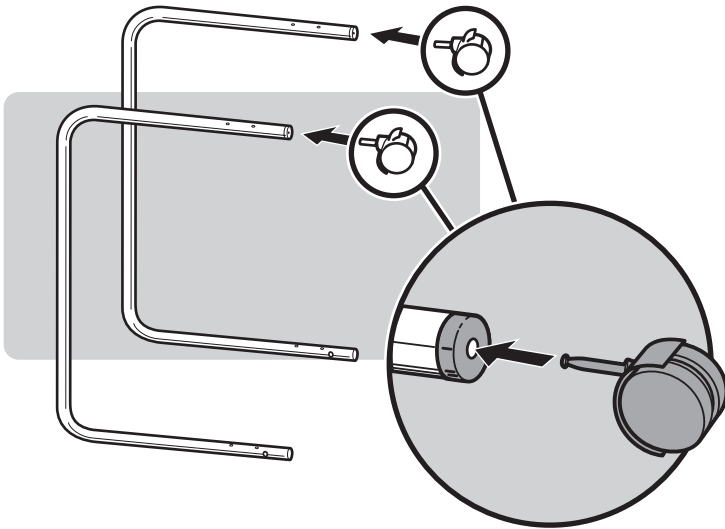

2

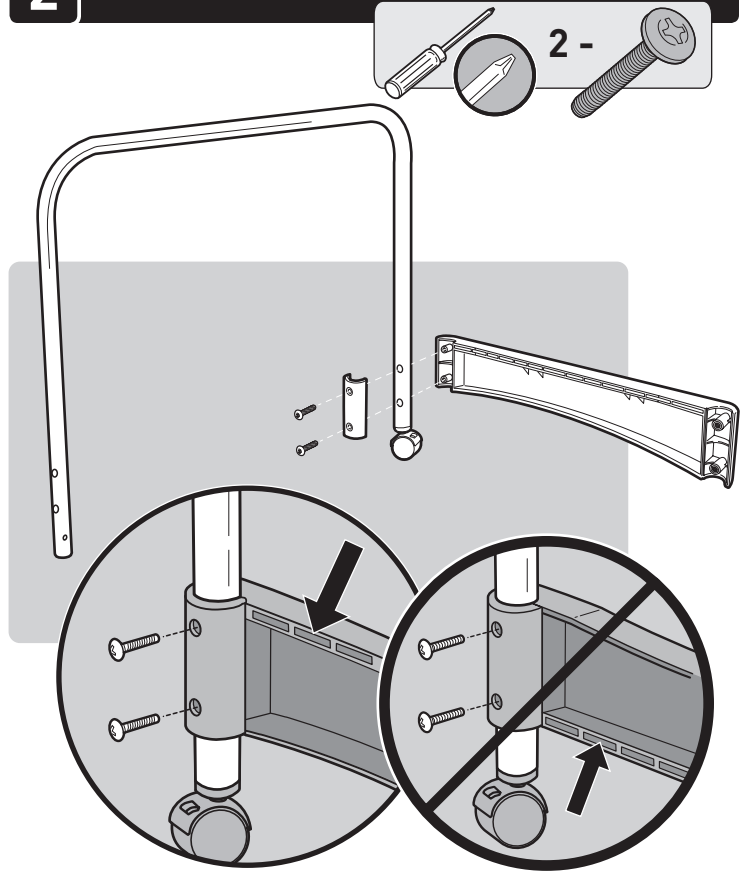

3

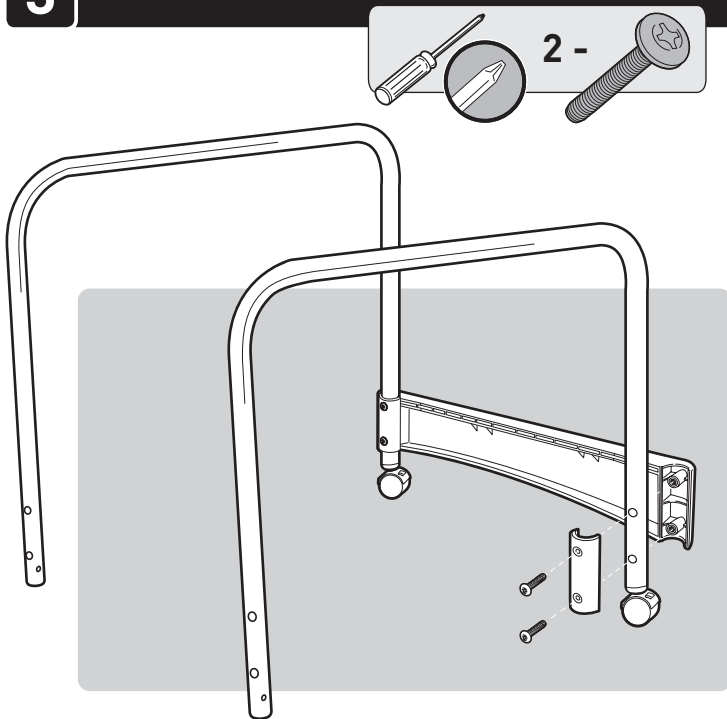

4

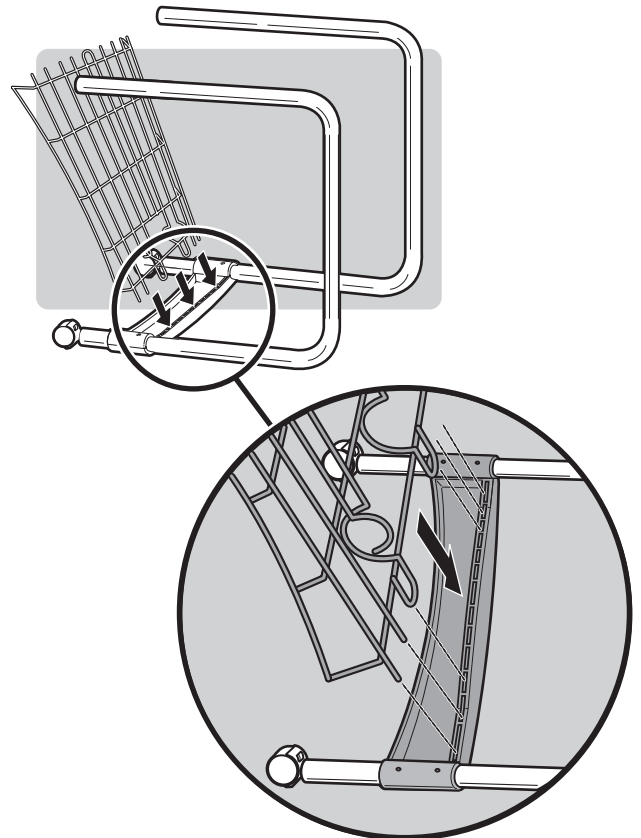

5

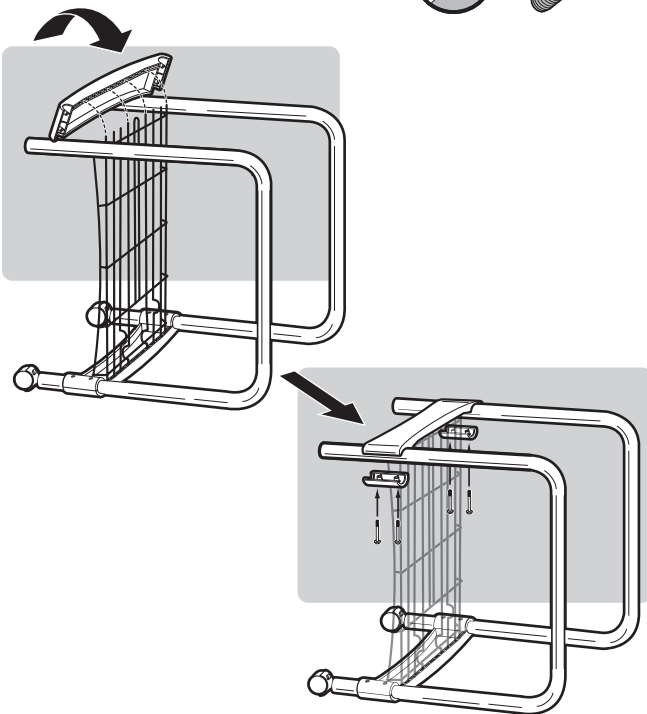

6



EN

⚠ **IMPORTANT:** Be sure to insert wheel spacer before continuing.

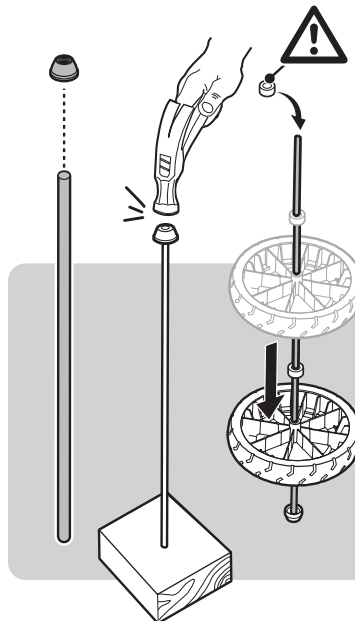

- BG** ⚠ **ВАЖНО:** Уверете се, че сте вкарали дистанционния пръстен, преди да продължите.
- CS** ⚠ **DŮLEŽITÉ:** Než budete pokračovat, nezapomeňte vložit rozperku kola.
- EL** ⚠ **ΣΗΜΑΝΤΙΚΟ:** Πρέπει να εισάγετε τον αποστάτη τροχού πριν συνεχίσετε.
- HR** ⚠ **VAŽNO:** Provjerite jeste li postavili razmačnik kotača prije nego što nastavite.
- HU** ⚠ **FONTOS:** Győződjön meg, hogy a folytatás előtt a kerék távtartót behelyezte.
- IS** ⚠ **MIKILVÆGT:** Settu millistykkið í fyrir hjólið áður en haldið er áfram.
- RO** ⚠ **IMPORTANT:** Nu uitați să introduceți distanțierul roților înainte de a continua.
- SK** ⚠ **DŮLEŽITÉ:** Pred pokračovaním nezabudnite vložiť rozperku kolesa.
- SL** ⚠ **POMEMBNO:** Pred nadaljevanjem morate vstaviti distančnik za kolo.
- TR** ⚠ **ÖNEMLİ:** Devam etmeden önce tekerin boşluk ara parçasının takılı olduğundan emin olun.
- UK** ⚠ **ВАЖЛИВО!** Перш ніж продовжити перевірте, чи встановлено втулку колеса.

7



EN

⚠ **IMPORTANT:** Be sure to insert wheel spacer before continuing.

- BG** ⚠ **ВАЖНО:** Уверете се, че сте вкарали дистанционния пръстен, преди да продължите.
- CS** ⚠ **DŮLEŽITÉ:** Než budete pokračovat, nezapomeňte vložit rozperku kola.
- EL** ⚠ **ΣΗΜΑΝΤΙΚΟ:** Πρέπει να εισάγετε τον αποστάτη τροχού πριν συνεχίσετε.
- HR** ⚠ **VAŽNO:** Provjerite jeste li postavili razmačnik kotača prije nego što nastavite.
- HU** ⚠ **FONTOS:** Győződjön meg, hogy a folytatás előtt a kerék távtartót behelyezte.
- IS** ⚠ **MIKILVÆGT:** Settu millistykkið í fyrir hjólið áður en haldið er áfram.
- RO** ⚠ **IMPORTANT:** Nu uitați să introduceți distanțierul roților înainte de a continua.
- SK** ⚠ **DŮLEŽITÉ:** Pred pokračovaním nezabudnite vložiť rozperku kolesa.
- SL** ⚠ **POMEMBNO:** Pred nadaljevanjem morate vstaviti distančnik za kolo.
- TR** ⚠ **ÖNEMLİ:** Devam etmeden önce tekerin boşluk ara parçasının takılı olduğundan emin olun.
- UK** ⚠ **ВАЖЛИВО!** Перш ніж продовжити перевірте, чи встановлено втулку колеса.

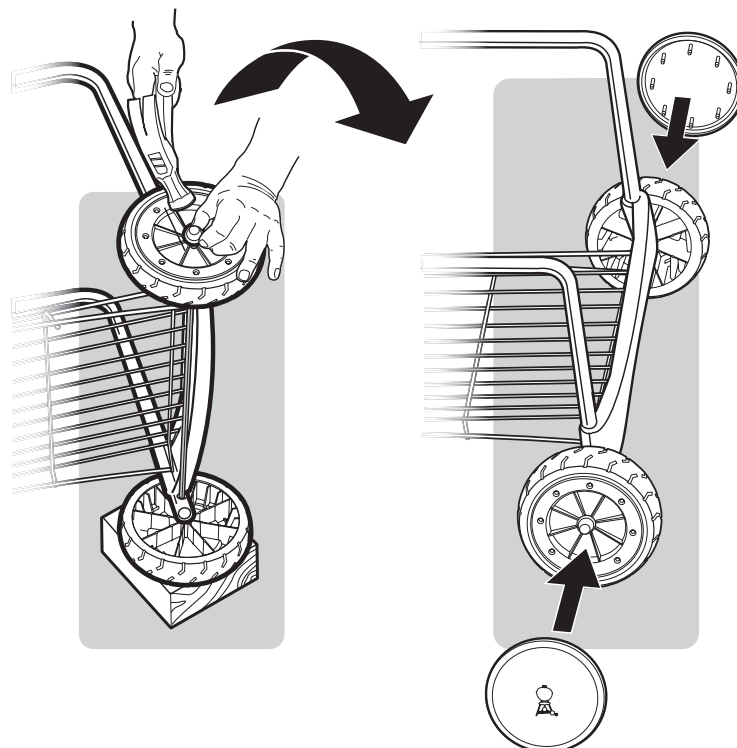
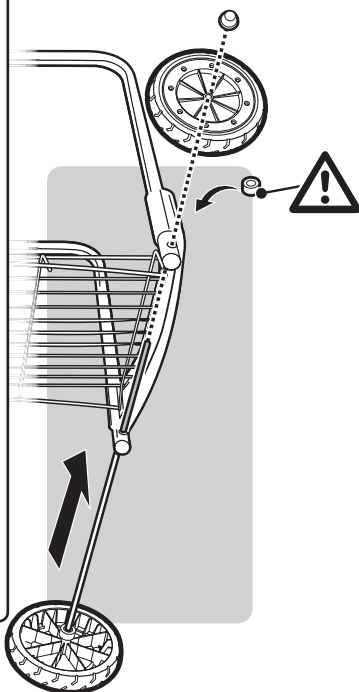

8

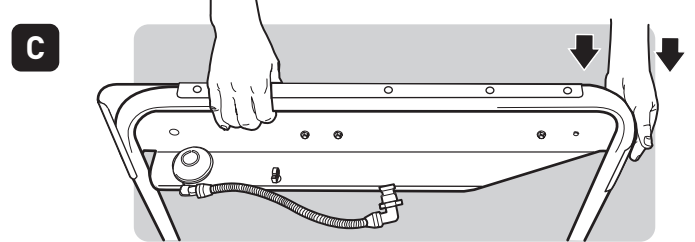
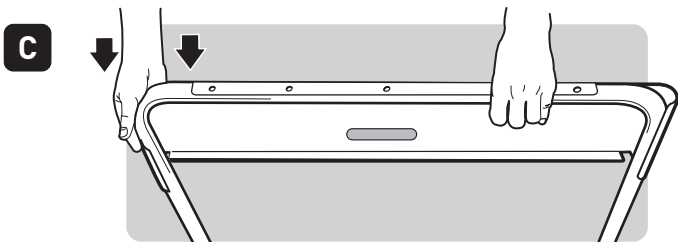
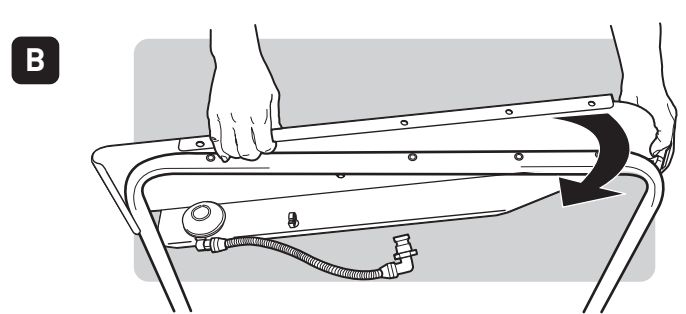
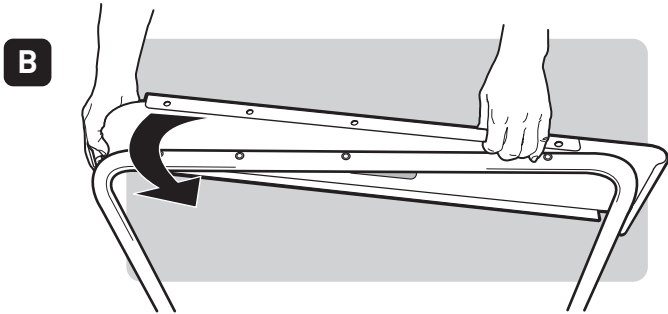
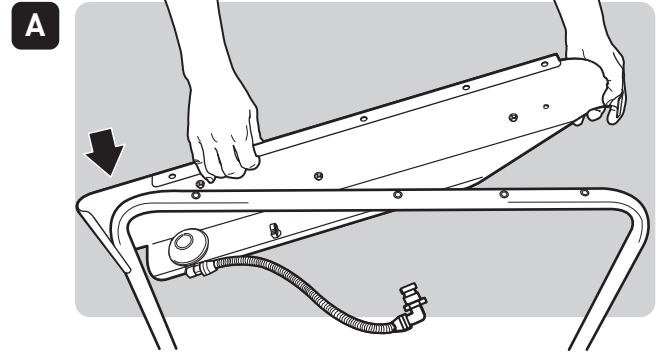
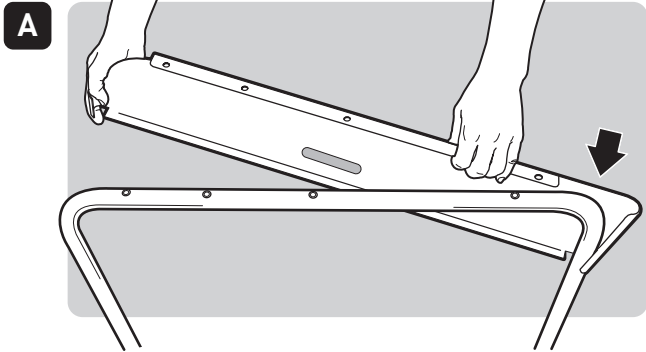
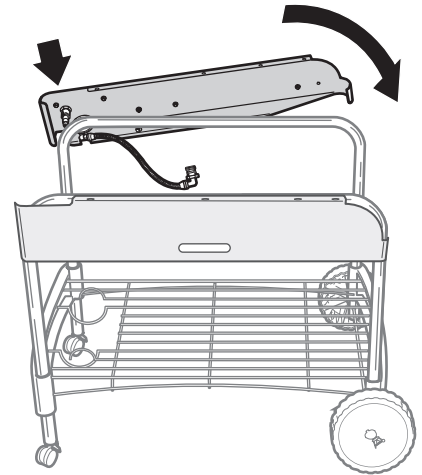
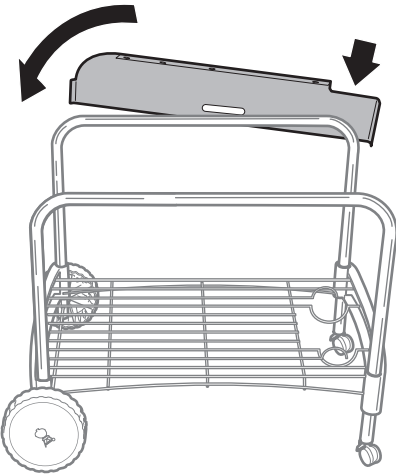

9

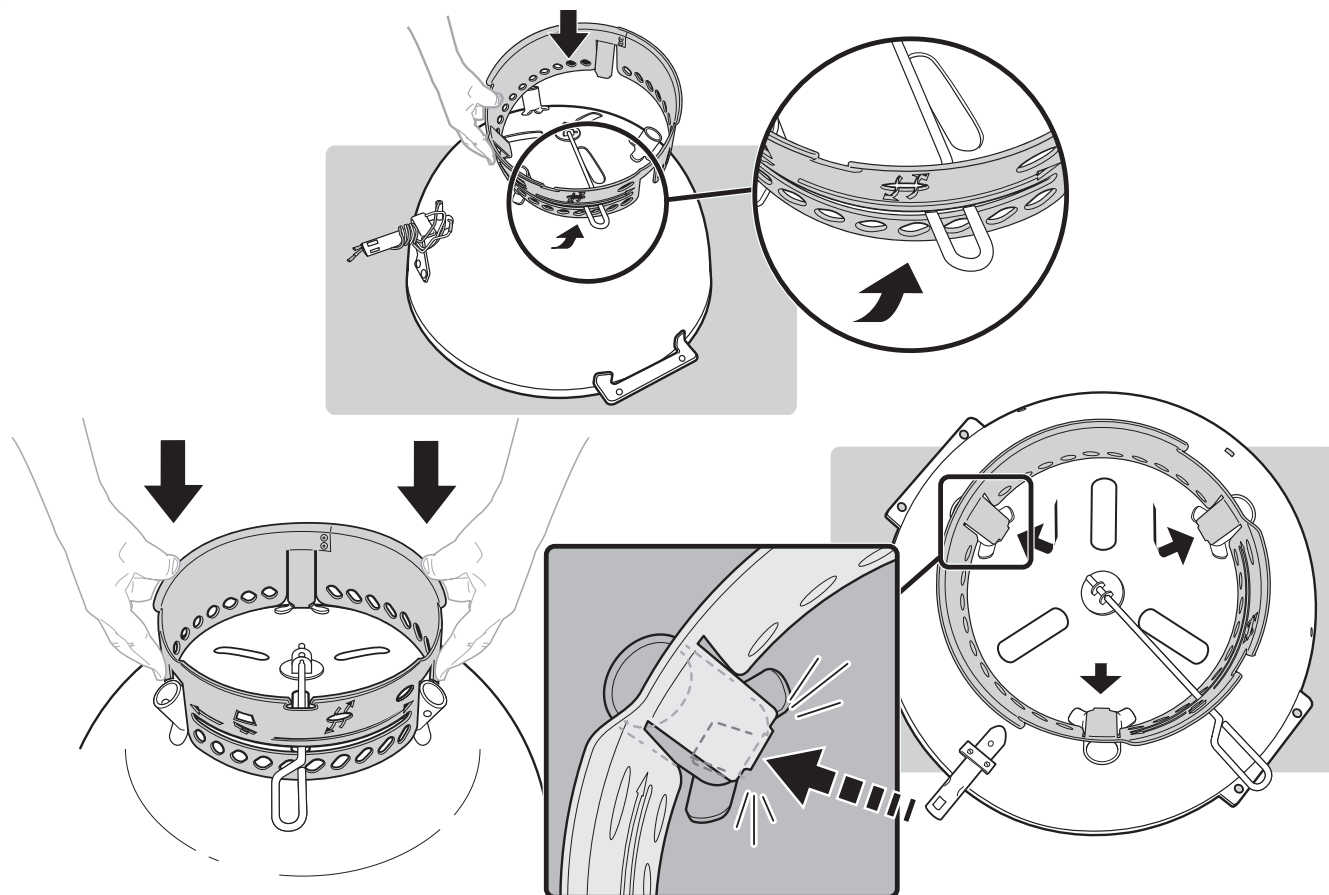

10

**BG** ⚠ **Затегнете само с ръка.**  
Не затягвайте напълно никой от винтовете, преди да се монтира както плота, така и блока на съда.

**CS** ⚠ **Utáhněte pouze prsty.**  
Neutahujte šrouby napevno, dokud nebude plně nainstalován pult a sestava vany grilu.

**EL** ⚠ **Σφιξτε τις βίδες μόνο με το χέρι.**  
Μη σφίγγετε τις βίδες τελείως πριν συναρμολογηθεί πλήρως το τραπέζι με το μπλ.

**HR** ⚠ **Zatežite samo prstima.**  
Nemojte zatezati do kraja nijedan vijak prije instalacije sklopa stola i posude.

**HU** ⚠ **Csak ujjal szorítsa meg.**  
Csak azután szorítsa meg teljesen a csavarokat, miután az asztalt és a teknőt is felszerelte.

**IS** ⚠ **Herðið eingöngu með fingrunum.**  
Ekki herða alveg neina sknúfu fyrr en bæði borðið og skálin hafa verið sett upp.

**RO** ⚠ **Strângeți doar la mână.**  
Nu strângeți complet șuruburile înainte ca ansamblul mesei și cel al vasului să fie montate.

**SK** ⚠ **Dotiahnite iba prstami.**  
Žiadnu skrutku nedotahujte úplne, pokiaľ nie je namontovaná súprava stolíka a kotla.

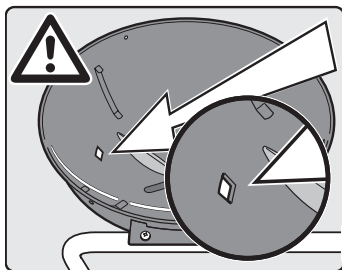

**SL** ⚠ **Zategujte samo z roko.**  
Ne zategujte nobenega vijaka do konca, preden namestite mizo in sestav posode.

**TR** ⚠ **Sadece Parmaklarınızla Sıkın.**  
Masa ve hazne takımının her ikisinin de montajını yapmadan, herhangi bir vidayı tamamen sıkmayın.

**UK** ⚠ **Затягувати тільки від руки.**  
Не затягуйте до упору жоден з гвинтів до установки збірки столу і чаші.



**EN** ⚠ **Finger Tighten Only.**  
Do not fully tighten any of the screws before both the table and bowl assembly have been installed.

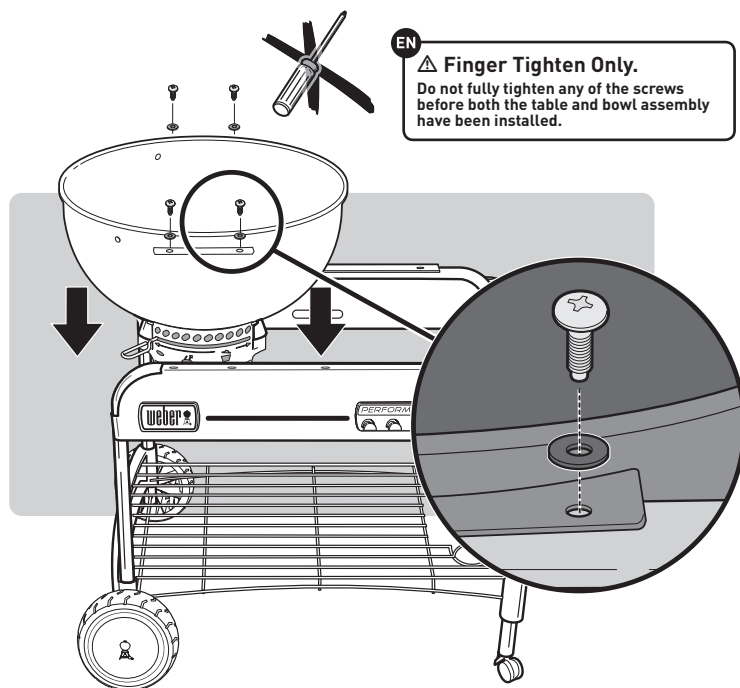

11

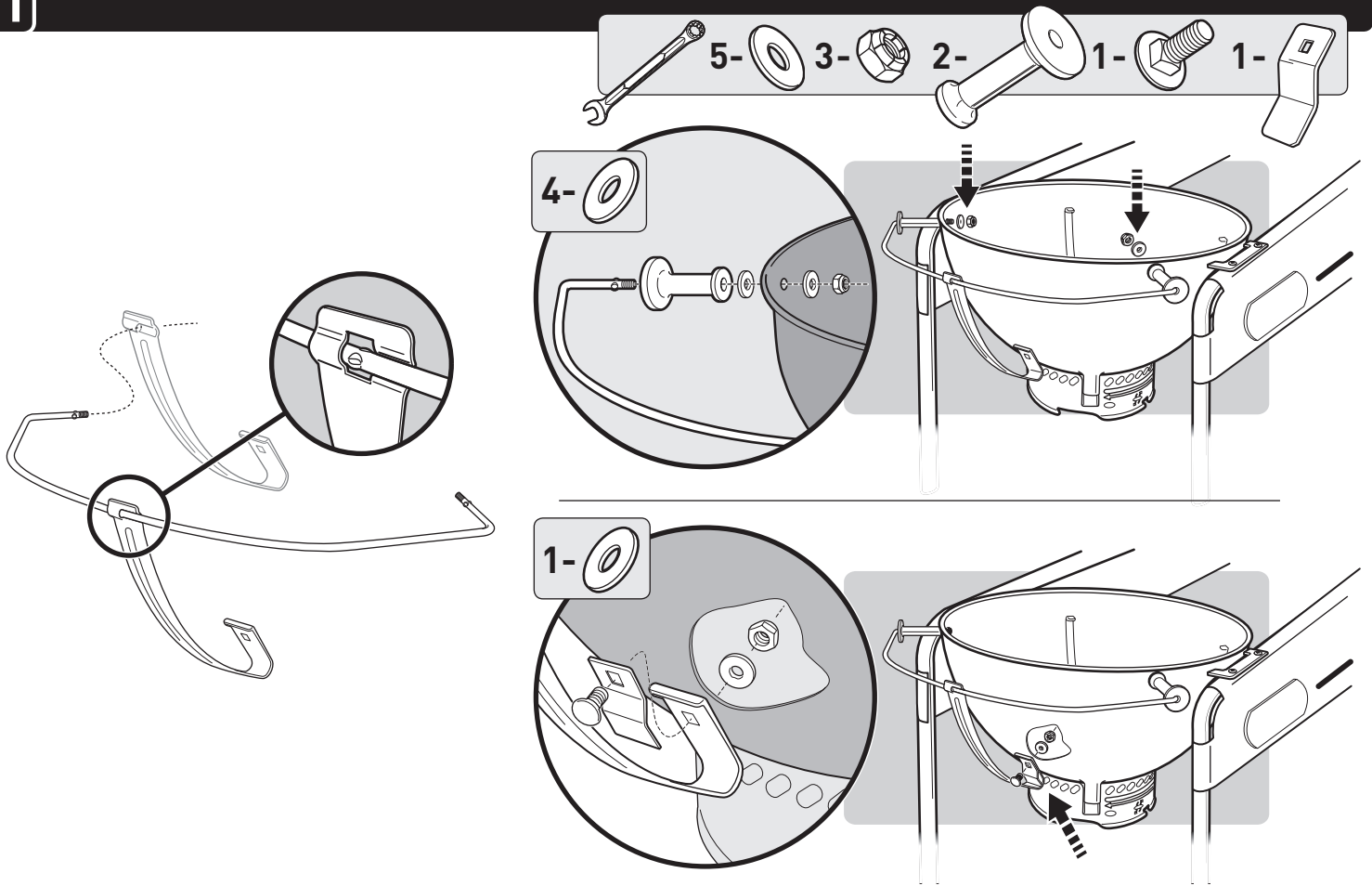

12

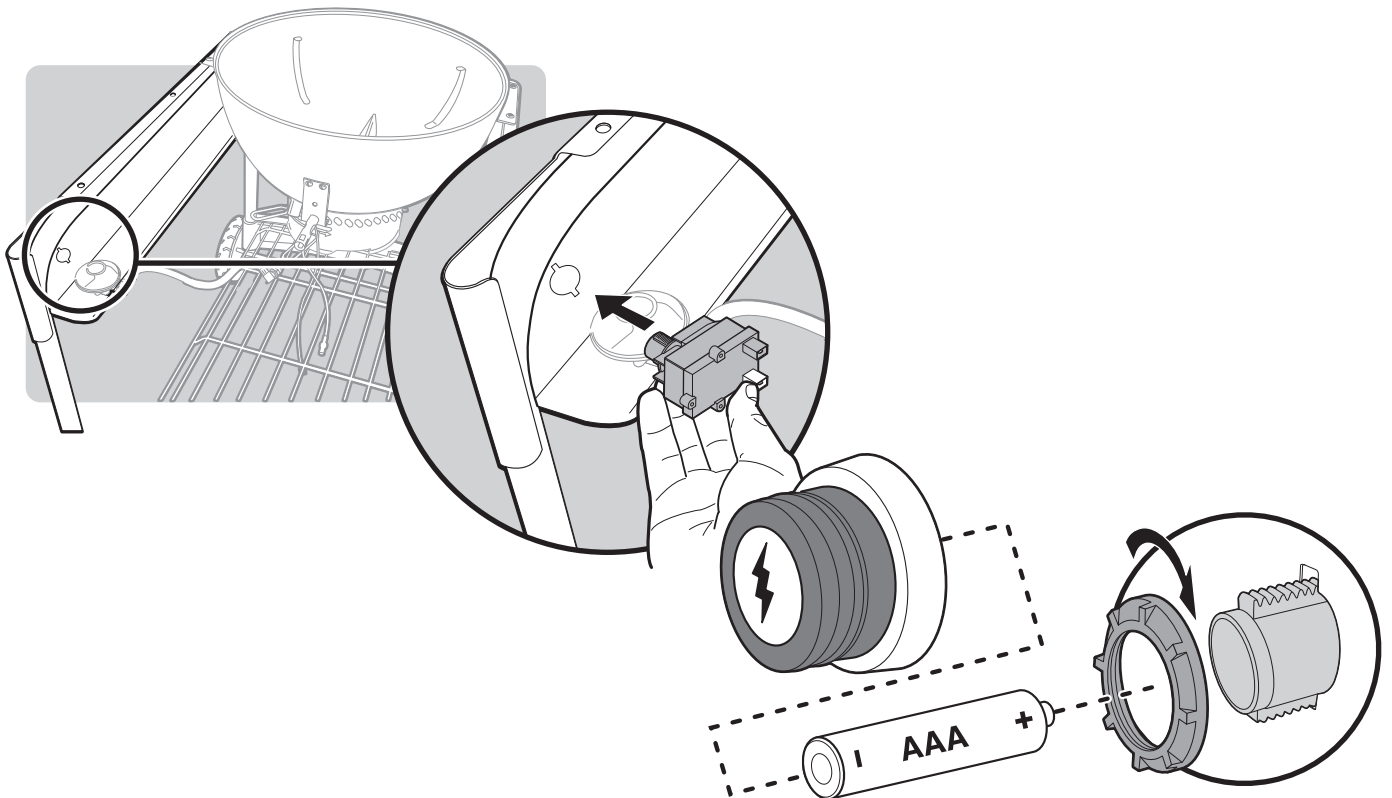

13

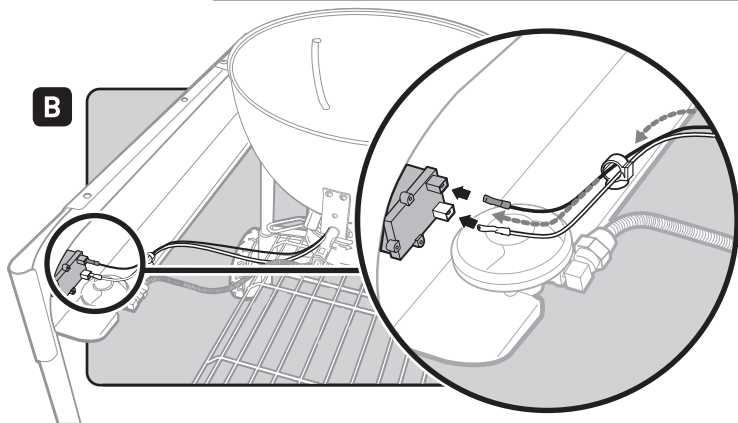
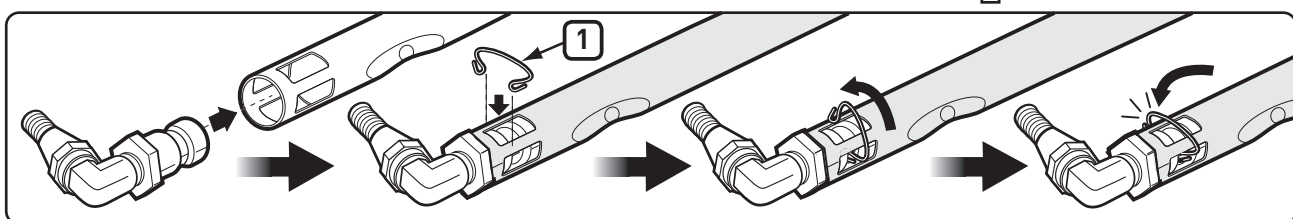
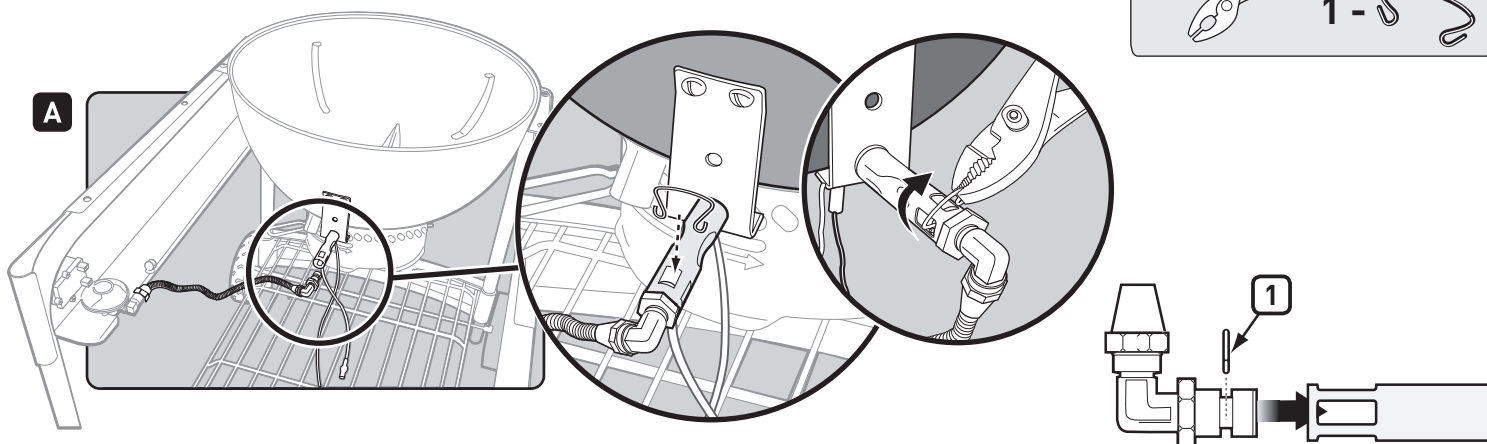

EN

**⚠ WARNING**

Prior to use, pull the gas hose and orifice to make sure that the retaining clip is in place and that the gas hose and orifice is securely attached inside the burner tube.

A missing retaining clip can cause the gas hose and orifice to move out of the burner tube. This can cause a fire resulting in serious bodily injury or death and damage to property.

**⚠ DANGER**

Do not use the gas ignition feature if the retaining clip (1) securing the gas line and orifice into the burner tube is missing. A missing retaining clip can cause the gas hose and orifice to move out of the burner tube. This can cause a fire resulting in serious bodily injury or death and damage to property.

BG

**⚠ ПРЕДУПРЕЖДЕНИЕ**

Преди употреба, издърпайте маркуча за газта и калибрирания отвор, за да се уверите, че пристягащата скоба е на място си и че маркуча за газта и калибрирания отвор са надеждно закрепени от вътрешната страна на тръбата на горелката. Липсваща закрепваща скоба може да доведе до изваждане на маркуча за газта и калибрирания отвор от тръбата на горелката. Това може да причини пожар, водещ до тежко телесно нараняване или смърт и повреждане на имущество.

**⚠ ОПАСНОСТ**

Не използвайте функцията за запалване с газ, ако пристягащата скоба (1), фиксираща тръбопровода за газ и калибрирания отвор (2) към тръбата на горелката, липсва. Липсваща закрепваща скоба може да доведе до изваждане на маркуча за газта и калибрирания отвор от тръбата на горелката. Това може да причини пожар, водещ до тежко телесно нараняване или смърт и повреждане на имущество.

CS

**⚠ VAROVÁNÍ**

Před použitím zatáhněte za plynovou hadici a trysku a ujistěte se, že je pojistná příchytka na svém místě a že je plynová hadice i tryska řádně upevněna vevnitř trubky hořáku.

Chybějící pojistná příchytka může způsobit vypadnutí plynové hadice a trysky z trubky hořáku. To může způsobit vznik požáru s následkem závažného či smrtelného poranění a poškození majetku.

**⚠ NEBEZPEČÍ**

Nepoužívejte funkci plynového zapalování, pokud chybí pojistná příchytka (1), která drží hadici plynu a trysku (2) uvnitř trubky hořáku.

Chybějící pojistná příchytka může způsobit vypadnutí plynové hadice a trysky z trubky hořáku. To může způsobit vznik požáru s následkem závažného či smrtelného poranění a poškození majetku.

EL

## ⚠ ΠΡΟΕΙΔΟΠΟΙΗΣΗ:

Πριν από τη χρήση, τραβήξτε τον εύκαμπο σωλήνα αερίου και το στόμιο για να εξασφαλίσετε ότι το κλιπ συγκράτησης βρίσκεται στη θέση του και ο εύκαμπτος σωλήνας αερίου και το στόμιο έχουν προσαρτηθεί με ασφάλεια στο εσωτερικό του εύκαμπτου σωλήνα καυστήρα.

Ένα κλιπ συγκράτησης που λείπει μπορεί να προκαλέσει μετακίνηση του εύκαμπτου σωλήνα αερίου και του στομίου έξω από τον εύκαμπο σωλήνα καυστήρα. Αυτό μπορεί να προκαλέσει πυρκαγιά με επακόλουθο σοβαρό ατομικό τραυματισμό ή θανατηφόρο ατύχημα και υλικές ζημιές.

## ⚠ ΚΙΝΔΥΝΟΣ

Μη χρησιμοποιείτε το χαρακτηριστικό έναυσης αερίου, εάν λείπει το κλιπ συγκράτησης (1) που ασφαλίζει τη γραμμή αερίου και το στόμιο (2) μέσα στον εύκαμπο σωλήνα.

Ένα κλιπ συγκράτησης που λείπει μπορεί να προκαλέσει μετακίνηση του εύκαμπτου σωλήνα αερίου και του στομίου έξω από τον εύκαμπο σωλήνα καυστήρα. Αυτό μπορεί να προκαλέσει πυρκαγιά με επακόλουθο σοβαρό ατομικό τραυματισμό ή θανατηφόρο ατύχημα και υλικές ζημιές.

HR

## ⚠ UPOZORENJE

Prije korištenja, izvucite crijevo za plin i otvor kako biste bili sigurni da je spojnica na mjestu i da su crijevo za plin i otvor sigurno priključeni unutar cijevi plamenika.

Nedostatak spojnice može uzrokovati da se crijevo za plin i otvor pomaknu iz cijevi za plamenik. Ovo može uzrokovati požar što dovodi do ozbiljnih tjelesnih ozljeda ili smrti i oštećenja imovine.

## ⚠ OPASNOST

Nemojte koristiti funkciju paljenja plina ako nedostaje spojnica (1) koja osigurava vod plina i otvor (2) u cijevi plamenika.

Nedostatak spojnice može uzrokovati da se crijevo za plin i otvor pomaknu iz cijevi za plamenik. Ovo može uzrokovati požar što dovodi do ozbiljnih tjelesnih ozljeda ili smrti i oštećenja imovine.

HU

## ⚠ FIGYELMEZTETÉS

Használat előtt húzza ki a gáztömlőt és nyílást és ellenőrizze, hogy a rögzítőkapocs a helyén van, és, hogy a gáztömlő és nyílás megfelelően rögzítve van az égőfej csőben.

A hiányzó rögzítőkapocs miatt a gáztömlő és nyílás elmozdulhat az égőfej csőből. Ez tüzet okozhat, ami súlyos sérüléseket, halált vagy vagyoni károkat eredményezhet.

## ⚠ VESZÉLY

Ne használja a gázgyújtási funkciót, ha hiányzik a rögzítőkapocs (1) amely a gázvezetéket és nyílást (2) az égőfej csőbe rögzíti.

A hiányzó rögzítőkapocs miatt a gáztömlő és nyílás elmozdulhat az égőfej csőből. Ez tüzet okozhat, ami súlyos sérüléseket, halált vagy vagyoni károkat eredményezhet.

IS

## ⚠ VIÐVÖRUN

Fyrir notkun skal toga í gasslönguna og opið til að tryggja að festingarklemman sé trygg og að gasslangan og opið séu fest tryggilega innan í brennarörinu.

Ef festingarklemmu vantar getur það valdið því að gaslanga og op færist út úr brennarörinu. Slíkt getur valdið eldi sem veldur alvarlegu líkamstjóni, dauða eða skemmdum á eignum.

## ⚠ HÆTTA

Ekki nota gaskveiki ef festingarklemman (1) sem heldur gasleiðslunni og opinu (2) í brennarörinu vantar.

Ef festingarklemmu vantar getur það valdið því að gaslanga og op færist út úr brennarörinu. Slíkt getur valdið eldi sem veldur alvarlegu líkamstjóni, dauða eða skemmdum á eignum.

RO

## ⚠ AVERTIZARE

Înainte de utilizare, trageți de furtunul de gaz și de orificiu pentru a garanta fixarea colierului de fixare și fixarea furtunului și a orificiului de gaz în interiorul conductei arzătorului.

Un colier de fixare care lipsește poate determina desprinderea furtunului și a orificiului de gaz de la conducta arzătorului. Acest lucru poate duce la răniri serioase sau la deces și deteriorarea proprietății.

## ⚠ PERICOL

Nu utilizați funcția de aprindere a gazului dacă colierul de fixare (1) care fixează conducta de gaz și orificiul (2) la conducta arzătorului lipsește.

Un colier de fixare care lipsește poate determina desprinderea furtunului și a orificiului de gaz de la conducta arzătorului. Acest lucru poate duce la răniri serioase sau la deces și deteriorarea proprietății.

13

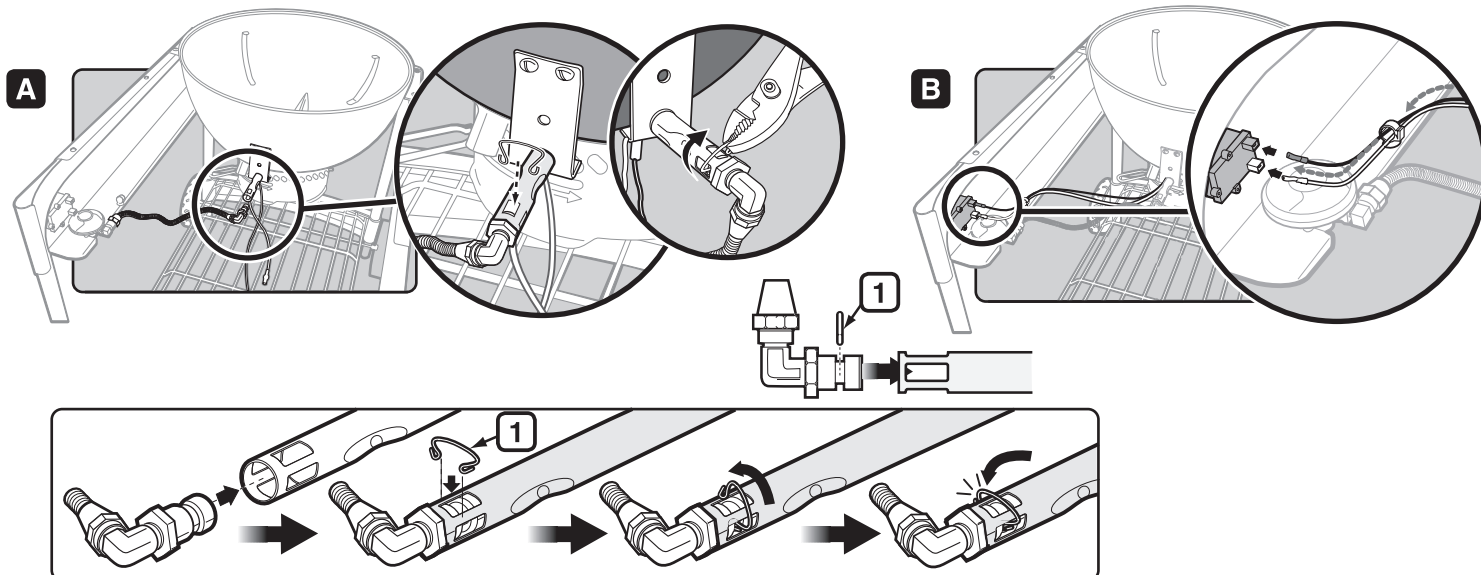
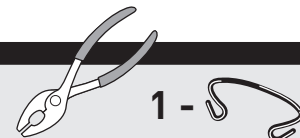

SK

**VAROVANIE**

Pred použitím potiahnite plynovú hadicu a otvor, aby ste sa uistili, že úchyt je na svojom mieste a že plynová hadica a otvor sú bezpečne pripevnené vnútri rúrky horáka.

Chýbajúci úchyt môže spôsobiť uvoľnenie plynovej hadice a otvoru z rúrky horáka. To môže spôsobiť požiar, ktorý môže spôsobiť vážne alebo smrteľné poranenia a škody na majetku.

**NEBEZPEČENSTVO**

Nepoužívajte plynové zapalovanie, ak úchyt (1), upevňujúci plynové potrubie a otvor (2) k rúrke horáka chýba.

Chýbajúci úchyt môže spôsobiť uvoľnenie plynovej hadice a otvoru z rúrky horáka. To môže spôsobiť požiar, ktorý môže spôsobiť vážne alebo smrteľné poranenia a škody na majetku.

SL

**OPOZORILO**

Pred uporabo povlecite za plinsko cev in odprtino ter tako preverite, da je zadrževalna spojka na svojem mestu in da sta plinska cev in odprtina varno pritrjena na cev gorilnika. Manjkajoča zadrževalna spojka lahko povzroči, da plinska cev in ustje (odprtina) padeta iz cevi gorilnika. To lahko povzroči požar in hude telesne poškodbe ali smrt ali materialno škodo.

**NEVARNO**

Ne uporabljajte vžigalnika, če zadrževalna spojka (1), ki pritrjuje plinsko linijo in ustje (odprtino) (2) v cev gorilnika, manjka.

Manjkajoča zadrževalna spojka lahko povzroči, da plinska cev in ustje (odprtina) padeta iz cevi gorilnika. To lahko povzroči požar in hude telesne poškodbe ali smrt ali materialno škodo.

TR

**UYARI**

Kullanmadan önce, tespit klipsinin yerinde olduğundan ve gaz hortumu ve orifisin sağlam şekilde brülör tüpüne takıldığından emin olmak için gaz hortumunu ve orifisini çekin.

Tespit klipsinin takılı olmaması, gaz hortumunun ve orifisin brülör tüpünden çıkmasına neden olabilir. Buda mal kayıpları, ciddi yaralanmalar ve hatta ölümlle sonuçlanabilecek yangınlara neden olabilir.

**TEHLİKE**

Gaz hattı ve orifisi (2) brülör tüpüne sabitleyen tespit klipsi (1) bulunmuyorsa, gazla tutuşturma özelliğini kullanmayın.

Tespit klipsinin takılı olmaması, gaz hortumunun ve orifisin brülör tüpünden çıkmasına neden olabilir. Buda mal kayıpları, ciddi yaralanmalar ve hatta ölümlle sonuçlanabilecek yangınlara neden olabilir.

UK

**ОБЕРЕЖНО**

Перед використанням потягніть за газовий шланг і частину з отвором, щоб переконатися у тому, що фіксатор знаходиться на місці, а газовий шланг та частина з отвором надійно прикріплені всередині трубки пальника.

Якщо фіксатор відсутній, газовий шланг та частина з отвором можуть висмикнутись з трубки пальника. Це може призвести до пожежі, яка може спричинити пошкодження майна, значні травми або смерть.

**НЕБЕЗПЕКА!**

Не використовуйте газовий запальник, якщо відсутній фіксатор (1), який кріпить газовий шланг та частину з отвором (2) до трубки пальника.

Якщо фіксатор відсутній, газовий шланг та частина з отвором можуть висмикнутись з трубки пальника. Це може призвести до пожежі, яка може спричинити пошкодження майна, значні травми або смерть.



14

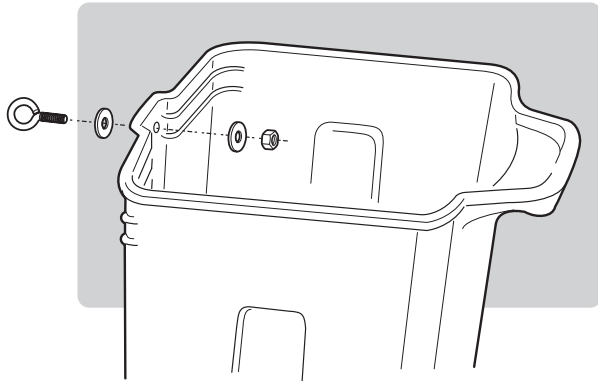

15

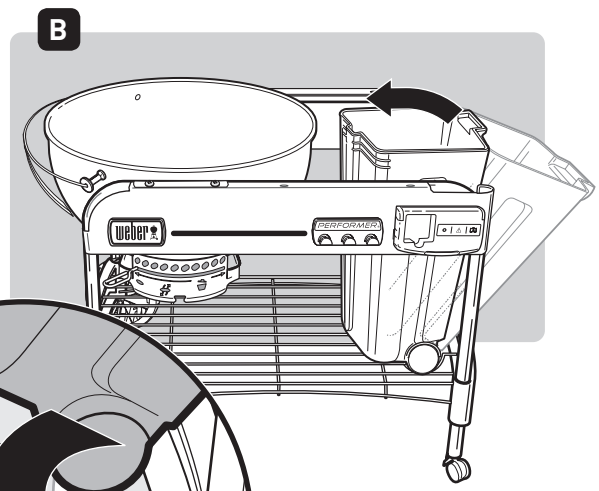
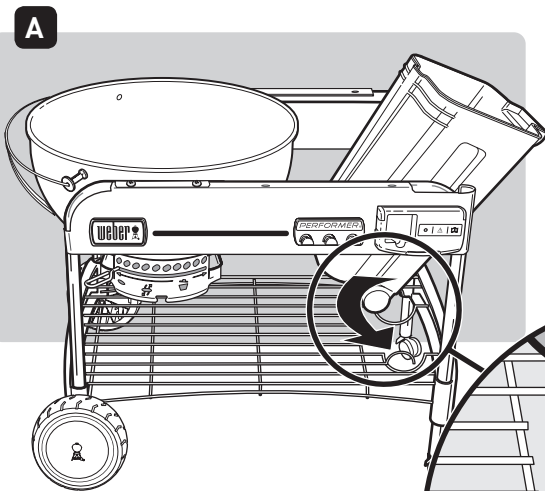

16

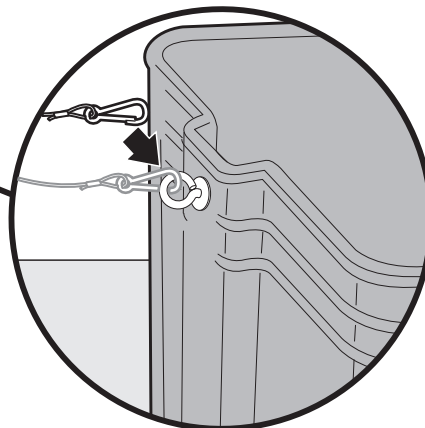
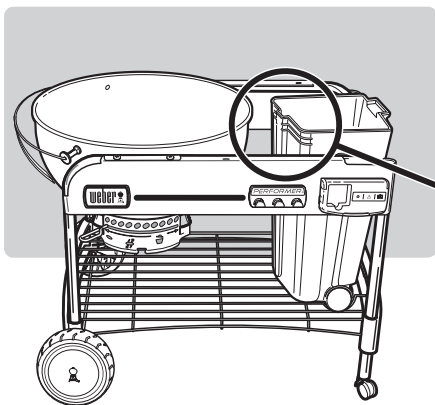

17

A

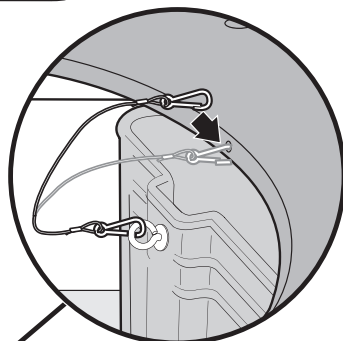
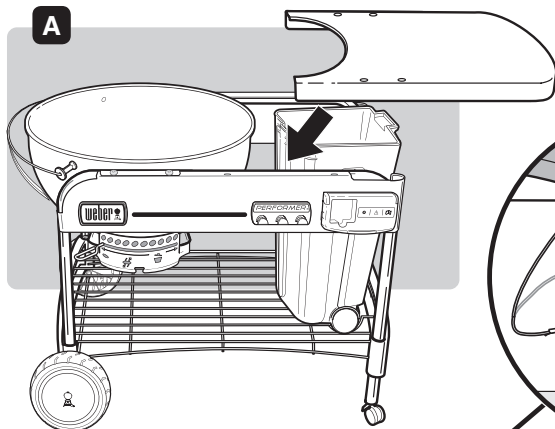

EN

⚠ Finger Tighten Only.



4 -



- BG ⚠ Затегнете само с ръка.
- CS ⚠ Utáhněte pouze prsty.
- EL ⚠ Σφίξτε τις βίδες μόνο με το χέρι.
- HR ⚠ Zatežite samo prstima.
- HU ⚠ Csak ujjal szorítsa meg.
- IS ⚠ Herðið eingöngu með fingrunum.
- RO ⚠ Strângeți doar la mână.
- SK ⚠ Dotiahnite iba prstami.
- SL ⚠ Zategujte samo z roko.
- TR ⚠ Sadece Parmaklarınızla Sıkın.
- UK ⚠ Затягувати тільки від руки.

B

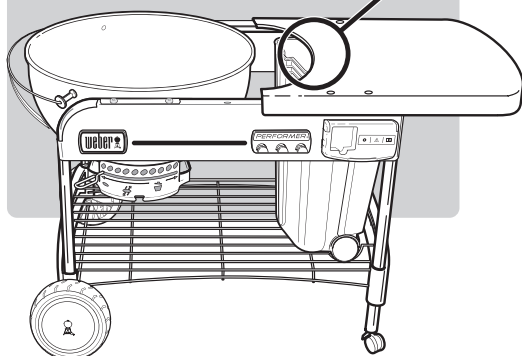

C

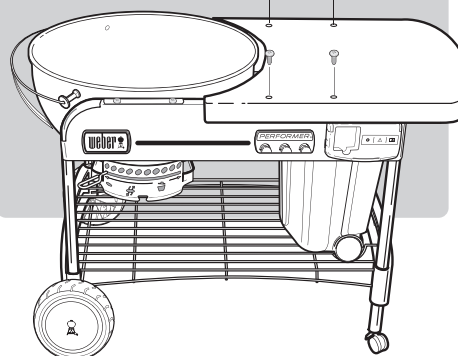

18

EN

Fully tighten all eight screws.

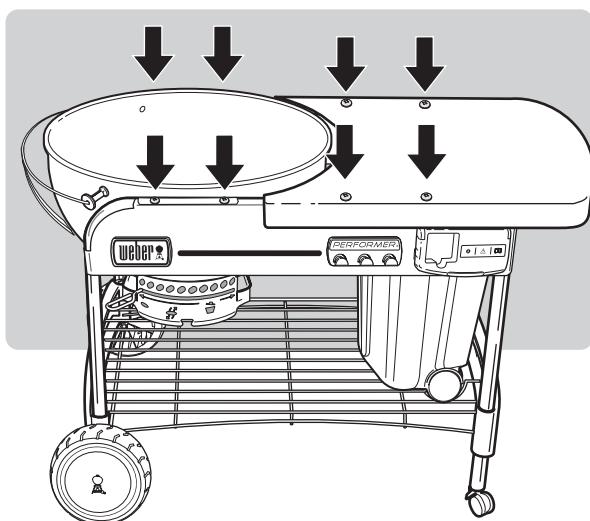

- BG Затегнете напълно и осемте винта.
- CS Utáhněte všech osm šroubů napevno.
- EL Σφίξτε καλά και τις οκτώ βίδες.
- HR Zategnite do kraja svih osam vijaka.
- HU Teljesen szorítsa meg mind a nyolc csavart.
- IS Herðið alveg allar átta skráfur.
- RO Strângeți complet toate cele opt șuruburi.
- SK Úplne dotiahnite všetkých 8 skrutiek.
- SL Zategnite vseh osem vijakov.
- TR Sekiz vidanın tümünü tam olarak sıkın.
- UK Затягніть всі вісім гвинтів до упору.

19

**EN** **⚠** Maximum 30 lb. / 13.7 kg. bag of charcoal. Bag of charcoal should be placed directly in CHARBIN Storage Container.

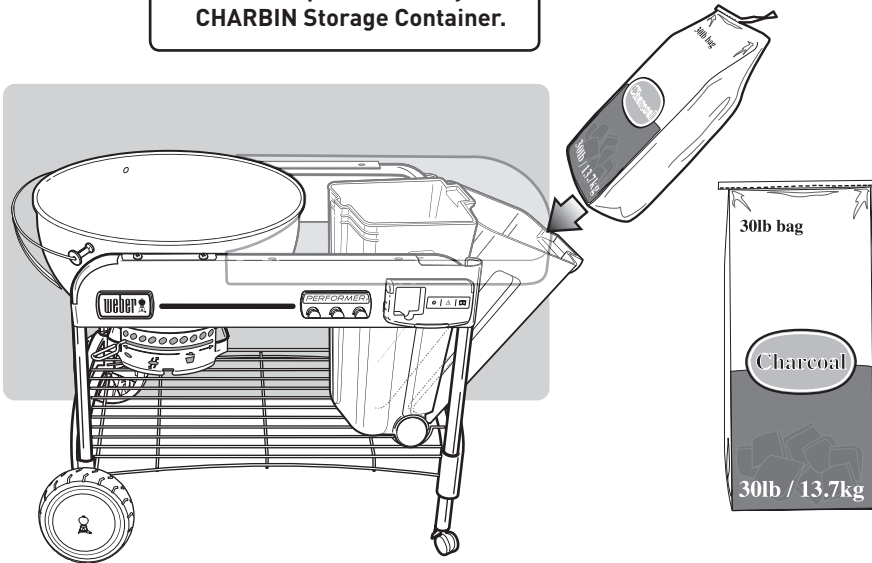

- BG** **⚠** Максимум 13,7 кг / 30 lbs. торба с въглища. Торбата с въглища трябва да се постави директно в контейнера за съхранение CHARBIN.
- CS** **⚠** Maximálně 13,7 kg (30 librový) pytel dřevěného uhlí. Pytel s dřevěným uhlím vložte přímo do úložného kontejneru CHARBIN.
- EL** **⚠** Μέγιστο 13,7 kg / 30 lbs. σακούλα με κάρβουνα. Η σακούλα με κάρβουνα πρέπει να τοποθετείται απευθείας στο δοχείο αποθήκευσης CHARBIN.
- HR** **⚠** Vrećica ugljena od maksimalno 13,7 kg/30 lbs. Vrećicu ugljena treba izravno postaviti u spremnik za skladištenje CHARBIN.
- HU** **⚠** Maximum 13,7 kg. / 30 lbs. faszénzsák. A faszénzsákot helyezze közvetlenül a CHARBIN tárolótartályba.
- IS** **⚠** Hámark 13,7 kg kolapökí. Setja skal kol beint í CHARBIN geymi.
- RO** **⚠** Un sac de cărbuni de maxim 13,7 kg/30 lbs. Sacul de cărbuni trebuie așezat direct în coșul de depozitare CHARBIN.
- SK** **⚠** Maximálne 13,7 kg / 30 libier vrečka dreveného uhlia. Vrečko dreveného uhlia by sa malo položiť priamo do skladovacieho kontajnera CHARBIN.
- SL** **⚠** Največ 13,7 kg / 30 funtov vreča oglja. Vrečo morate položiti neposredno v CHARBIN posodo za shrambo oglja.
- TR** **⚠** Maksimum 13,7 kg / 30 libre kömür torbasi. Kömür torbasi doğrudan CHARBIN Saklama Kabina konulmalıdır.
- UK** **⚠** Максимум 13,7 кг / 30-фунтовий мішок вугілля. Мішок деревного вугілля слід встановити безпосередньо у контейнер для зберігання CHARBIN.

20

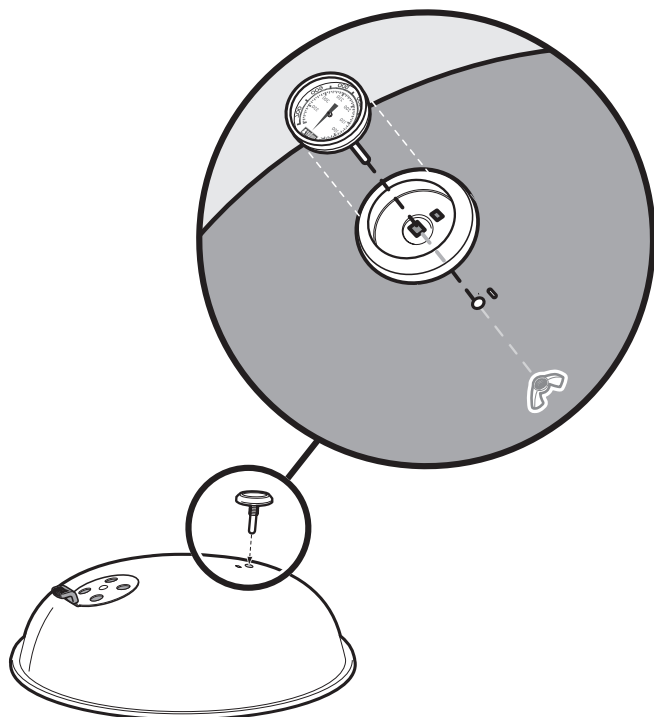

21

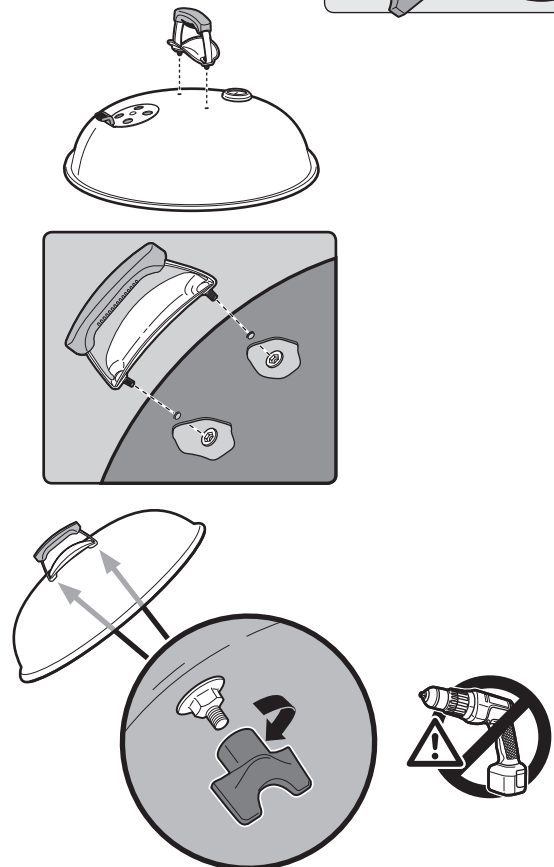

22

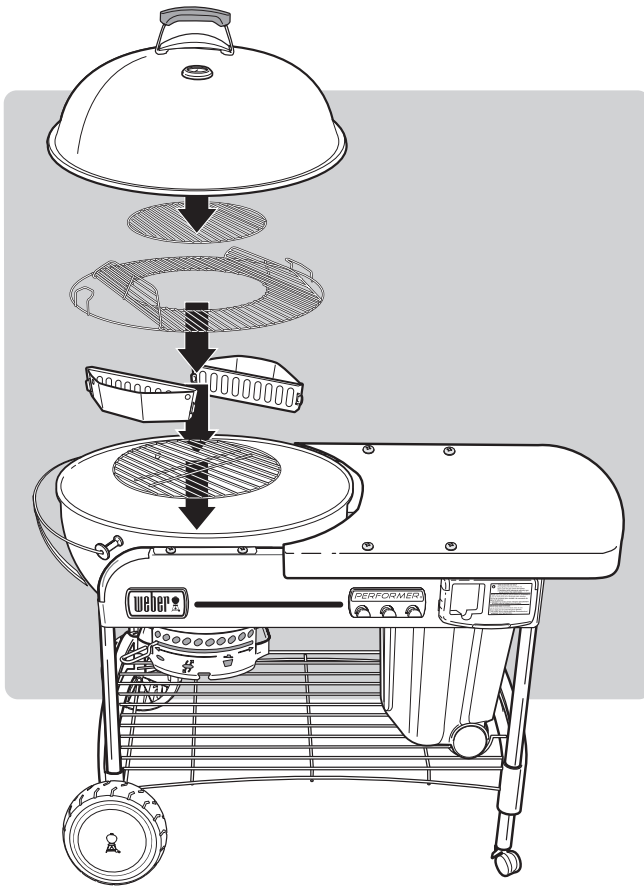

23

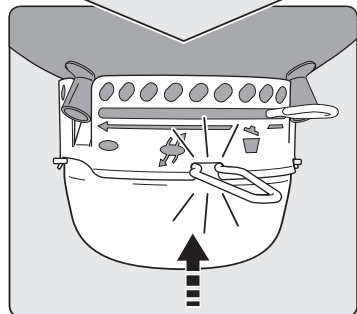
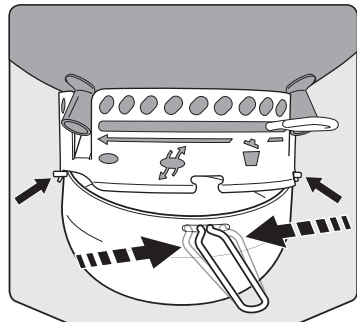
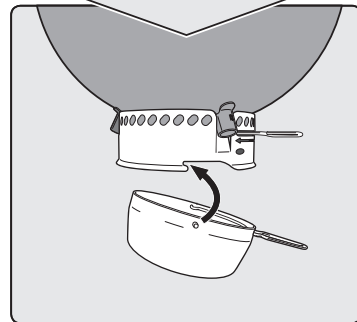
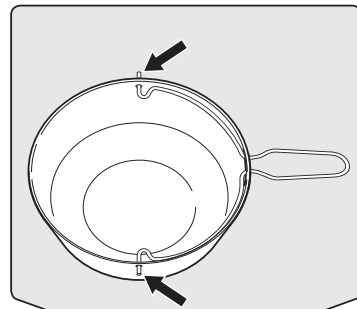
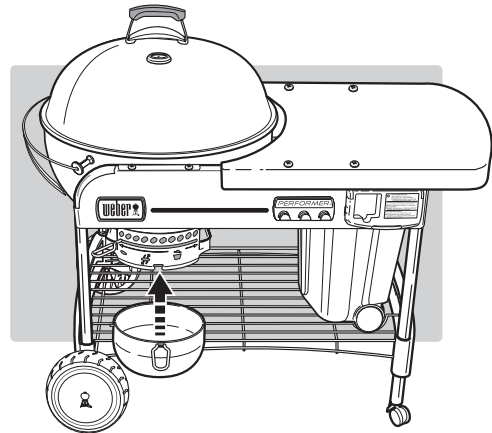

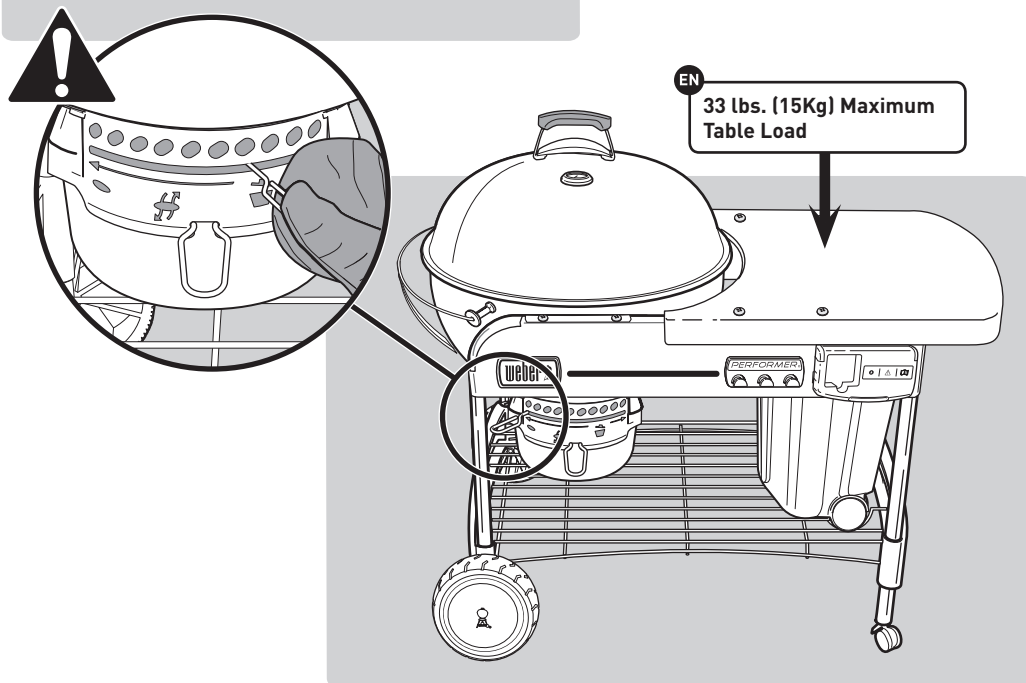
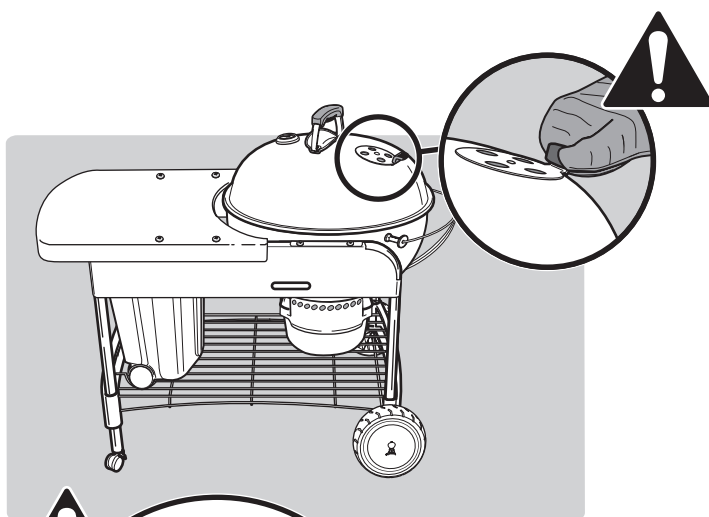
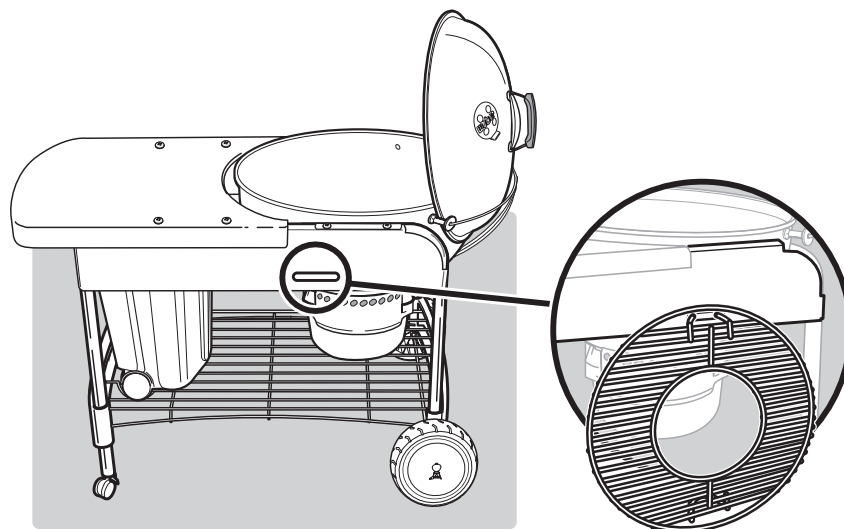

- BG** 15 кг (33 lbs.) Максимално натоварване на таблата
- CS** 15 kg (33 liber) Maximální zatížení stolku
- EL** 15Kg (33 lbs.) Μέγιστο φορτίου πάγκου
- HR** 15 kg (33 lbs.) Maksimalno opterećenje stola
- HU** 15Kg (33 lbs.) Maximális asztalterhelés
- IS** 15 kg Hámarksþungi á borði
- RO** Sarcină maximă pe masă: maxim 15 kg (33 lbs)
- SK** 15 Kg (33 libier) Maximálne zaťaženie stola
- SL** 15 kg (33 funtov) Maksimalna obremenitev mize
- TR** 15 kg (33 libre) Masanın Taşıyabileceği Maksimum Yük
- UK** 15 кг (33 фунтів) Максимальне навантаження на стіл